

CLIENTE: **STANDARD**

N° SCHEDA: 4953-02

ARTICOLO: **WHISKY ALLEGE' cc 700**

DIS. 4953

14/04/2004

CARATTERISTICHE

PRODOTTO:	LIQUORI
CONTENITORE "RECIPIENTE MISURA" (DIRETTIVA 75/107/CEE)	
PESO VETRO:	~ 395 g
CAPACITA' RASO BOCCA:	724 cc
CAPACITA' LIVELLO:	700 cc
LIVELLO RIEMPIMENTO:	66 mm
COLORE VETRO:	BIANCO
IMBOCCATURA: P.P. 31.5 A/44 UNI 6144 V.	
FORO MINIMO PASSANTE:	16.0 mm
RESISTENZA AL CARICO ASSIALE (UNI 9035) :	400 Kg
RESISTENZA ALL'URTO (UNI 9302) :	100 cm/s

TOLLERANZE:

CAPACITA' (CET.I.E. DT 2) :	± 10.0 cc
VERTICALITA' :	± 3.1 mm
OVALIZZAZIONE CORPO:	± 1.4 mm

TRATTAMENTI SUPERFICIALI:

A CALDO (CET.I.E. DT 13) :	SI
A FREDDO (CET.I.E. DT 13) :	SI

CONTENITORE CONFORME AL D.M. ITALIANO DEL 21/03/1973 DISCIPLINA IGIENICA DEGLI IMBALLAGGI, RECIPIENTI, UTENSILI, DESTINATI A VENIRE IN CONTATTO CON LE SOSTANZE ALIMENTARI O CON SOSTANZE D'USO PERSONALE, E SUCCESSIVI AGGIORNAMENTI (RECEPIMENTO DIRETTIVE 82/711/CEE, 82/572/CEE, 90/128/CEE, 92/39/CEE E SUCCESSIVI AGGIORNAMENTI).

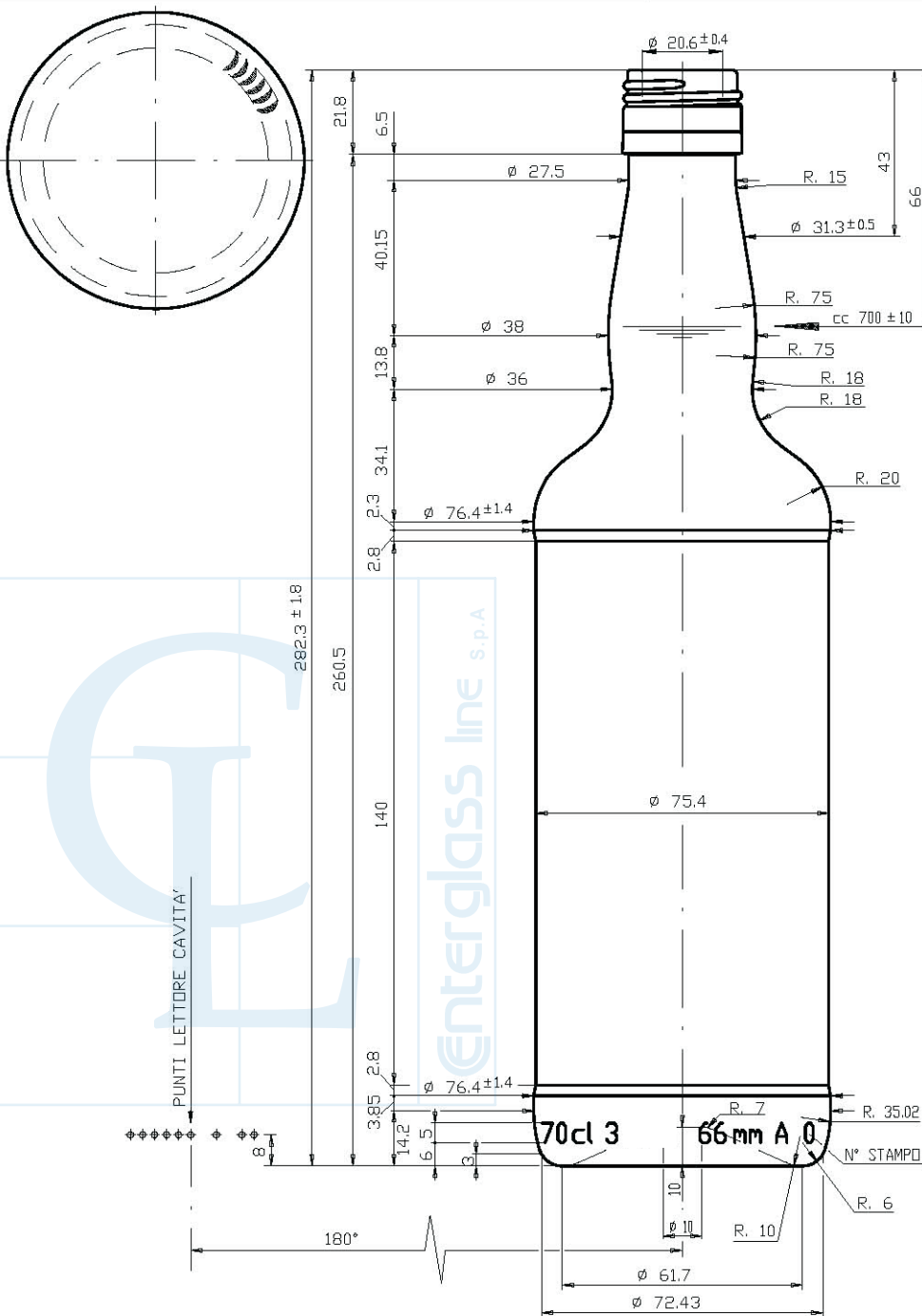

PALLETTIZZAZIONE

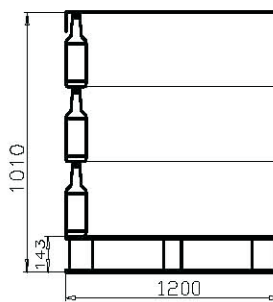
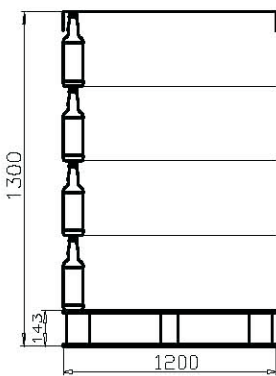
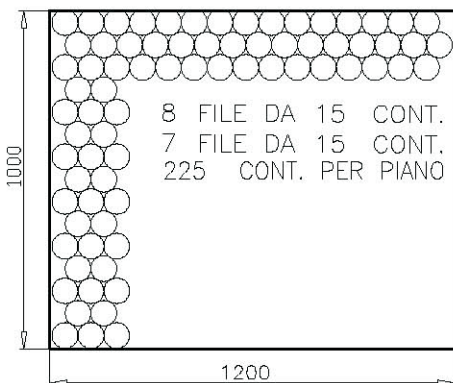

Piani n°	4	3
N° contenitori pallet	900	675
Peso vetro pallet Kg	356	267
Peso lordo pallet Kg	376	287
Altezza pallet mm	1300	1010
Tipo pedana	TF	
Intercalare	Plastica	
Coperchio	Cartone	
Tubolare	Polietilene	
Intercalare sotto cappello	NO	
Reggia	NO	
Foglio su pianale (80 my)	SI	

Per accettazione

Data